

Sommaire

1.	INTRODUCTION.....	2
1.1.	OBJET.....	2
1.2.	SPÉCIFICATIONS TECHNIQUES.....	3
1.3.	DESCRIPTION GÉNÉRALE.....	4
1.4.	COMPOSANTS PRINCIPAUX.....	5
1.5.	DISPOSITIFS DE SÉCURITÉ.....	13
2	INSTALLATION.....	20
2.1.	RÉCEPTION DE VOTRE BIGAB.....	20
2.2.	RÉGLAGES.....	20
2.3.	RANGEMENT.....	20
3.	DESCRIPTION DE FONCTIONNEMENT.....	21
3.1.	CONSIGNES D'EMPLOI POUR LE CHANGEMENT DE PLATEAU.....	21
3.2.	CONSIGNES D'EMPLOI POUR LE BASCULEMENT.....	23
3.3.	FONCTIONNEMENT LORS DE LA CONDUITE.....	24
3.4.	FONCTION DE CHANGEMENT DE PLATEAU.....	25
3.5.	SCHÉMA ÉLECTRIQUE.....	26
3.6.	SCHÉMA HYDRAULIQUE.....	28
4.	CONSIGNES DE SÉCURITÉ.....	29
4.1.	GÉNÉRALITÉS.....	29
4.2.	TRAVAIL DANS DES CONDITIONS EXTRÊMES.....	32
4.3.	EN CAS DE DANGER.....	32
5.	MAINTENANCE/PIÈCES DÉTACHÉES.....	33
5.1	SCHÉMA DE MAINTENANCE.....	33
5.2	PROCÉDURE DE MAINTENANCE.....	34
5.3	PIÈCES DÉTACHÉES.....	40
6	RECHERCHE DE PANNES.....	49

CONTACTS :

Usine : AS FORS MW Tule 30 EE-765 05 Saue Estonie Tél. : + 372 679 00 00 Fax : + 372 679 00 01 Courriel : info@forsmw.ee	Service après-vente On parle anglais et suédois. FMW Farma Norden AB Hornsväg 2 SE-605 97 Norrköping Suède Tél. : + 46 (0) 165 770 Fax : + 46 (0) 128 370 Courriel : aftermarket@forsmw.ee
---	---

1. INTRODUCTION

1.1. OBJET

Le système de manutention multibenne Bigab est disponible en 7 différents modèles, tous avec la même flexibilité unique en son genre. Un assortiment d'accessoires vaste et varié est également disponible. La flexibilité réside dans la possibilité de transporter différents types de chargements sur un seul et même châssis. Ceci permet à Bigab et à ses utilisateurs une utilisation très diversifiée où seul l'imagination détermine les limites.

Bigab 12 -15 est le système de remorque multibenne parfait pour celui qui nécessite une remorque souple d'une grande capacité de chargement et de changement de plateau. La remorque est équipée d'une potence articulée qui assure une capacité d'accrochage/décrochage et un angle de chargement réduit.

Grâce à la souplesse unique de la remorque, l'utilisateur dispose via son Bigab du système le plus rentable et flexible disponible sur le marché. Le système Bigab repose sur plus de 40 ans de savoir-faire et de 25 ans de développement de produit.

Nous comprenons votre curiosité et votre impatience de mettre votre Bigab au travail mais avant cela, nous vous demandons de consacrer un petit moment à lire le présent manuel d'utilisation. La méthode de travail de Bigab est unique en son genre et se le matériel n'est pas correctement utilisé, il risque de provoquer des arrêts d'exploitation indésirables et dans le pire des cas être dangereux. Un moment consacré à la lecture de ce manuel d'utilisation peut vous faire gagner du temps et de l'argent à l'avenir.

Nous vous félicitons de votre choix de système et nous vous souhaitons bonne chance ainsi qu'à votre Bigab !

FORS MW
Manufactures

EG - Försäkran om överensstämmelse med direktiv 2006/42/EG
EU-declaration of Conformity 2006/42/EG

Tillverkare:
Manufacturer:

Fors MW AS
Tule 39
74065 Saari
Estland

Den tekniska dokumentationen är sammanställd av Leif Fors.
The technical file is compiled by Leif Fors.

Försäkran lämnad av denna utrustning:
Hoody confirm that this equipment:

1. Fördonstyp/Vehicle type: XXXX
2. Tillverkare/Manufacturer: XXXX
3. Serienummer/Chassis number: XXXX
4. Tillverkningskod/Manufacturer code: XXXX
5. Tillverkningsår/Manufacturer year: XXXX

Är tillverkad i överensstämmelse med direktiv 2006/42/EG och kan användas oavsett tillämpning med annan utrustning för att bygga en komplett maskin.
Is manufactured according to demands in directive 2006/42 EG and therefore can be used mounted together with other equipment to provide a machine.

Utrustningen får ej tas i bruk förens den maskinen eller anläggningen som den skall ingå i överensstämmer med kraven i EG:s maskindirektiv.
The equipment can't be used before the machine or the formation that it will take place in, is accordingly to the demands of the EG machine directive.

Signature:
Leif FORS, CEO

Date/Place:
Date: 25.11.2009

Tule 39
74065 Saari
Forsnes

tel: +372 679 00 00
fax: +372 679 00 01
fax: +358 44 723 1

E-mail: info@forsmw.com
WWW: www.forsmw.com
0 43 00 10 000 0000

Déclaration de conformité EU avec la directive 2006/42 EC

1.2. SPÉCIFICATIONS TECHNIQUES

Spécifications techniques.

Tableau 1.

Remorque multibenne	12-15
Cadre de châssis : Tubes rectangulaires	200*100*6
Boggie : Pendulaire	Écartement des essieux 1130 mm
Moyeu :	90*90, 8 boulons
Pneumatiques :	500/50-17
Frein : Frein à tambour hydraulique	300*150 sur 4 roues
Œillet d'attelage :	Pour crochet d'attelage
Béquille : Manuelle	Oui
Système d'éclairage : 12 volts	Oui
Hydraulique tracteur : *Pour frein	2 à double effet, * 1 à simple effet
Volume d'huile : Système rempli	10 l
Volume d'huile vérin :	Poussée 35,5 l, traction 26,5 l
Débit d'huile :	40 – 80 l/min
Pression hydraulique :	22 Mpa
Angle de basculement :	48 degrés
Poids de châssis (±1%) : Avec équipement standard	2600 kg
Longueur de châssis (±50mm) :	5700 mm
Distance œillet – centre de boggie (±20mm) :	4560 mm
Distance niveau de sol - œillet d'attelage :	450 mm
Hauteur sans chargement :	950 mm sans cadre de plateau porteur
Largeur sur roues (+- 30mm) :	2300 mm
Longueur de plateau :	4150-4600 mm
Poids total (±1%) :	15600 kg
Charge maxi avec plateau (±1%) :	13000 kg
Charge maxi pour changement de plateau (±1%) :	12000 kg
Charge sur l'œillet d'attelage : Suivant l'emplacement du plateau	1600 – 2300 kg
Vitesse max.	40km/h

1.3. DESCRIPTION GÉNÉRALE

La remorque est construite de tubes métalliques rectangulaires. Cette construction assure une résistance maximale en ce qui concerne aussi bien la torsion que la flexion. La remorque est stable pour utilisation à la fois comme remorque basculante et remorque porte-conteneur. La remorque est équipée d'un boggie pendulaire rigide à la torsion muni d'un frein sur toutes les roues.



Figure 1. Description générale

1.4. COMPOSANTS PRINCIPAUX

La remorque se compose des composants principaux et des dispositifs fonctionnels suivants.

1.4.1. Châssis

Le châssis est construit de tubes métalliques rectangulaires.

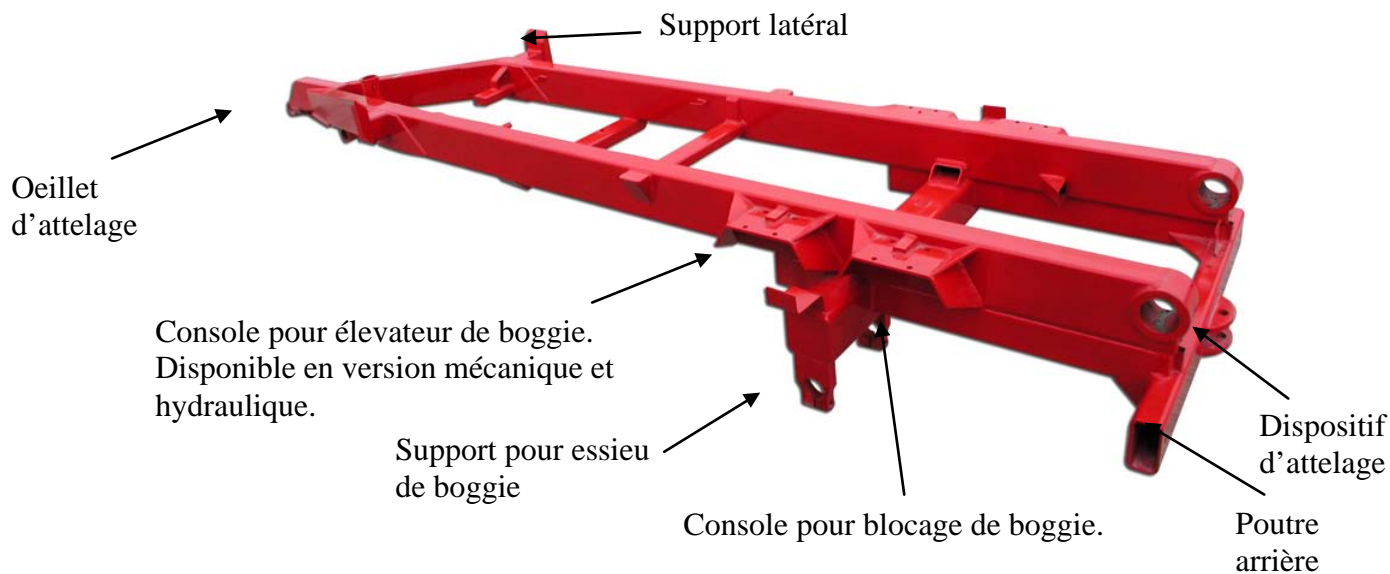

Figure 2. Châssis

1.4.2. Cadre arrière

Le cadre arrière est construit de tubes métalliques rectangulaires.



Figure 3. Cadre arrière

1.4.3. Cadre de crochet

Le cadre de crochet est construit de tubes métalliques rectangulaires.

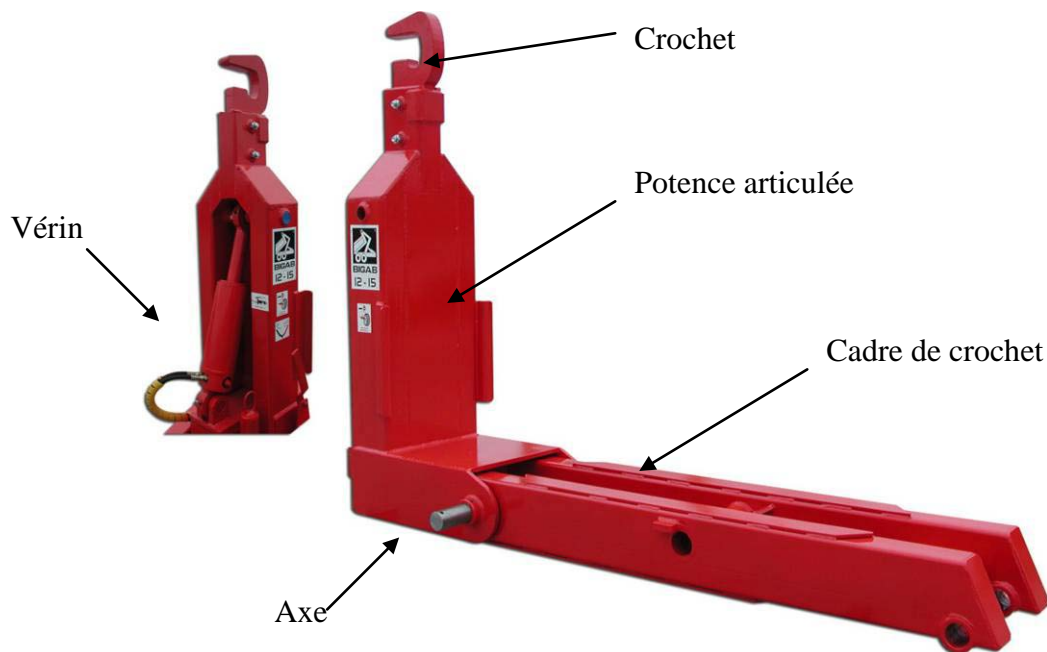

Figure 4. Cadre de crochet

1.4.4. Boggie

La remorque est équipée d'un boggie pendulaire puissant muni d'un frein sur toutes quatre les roues.

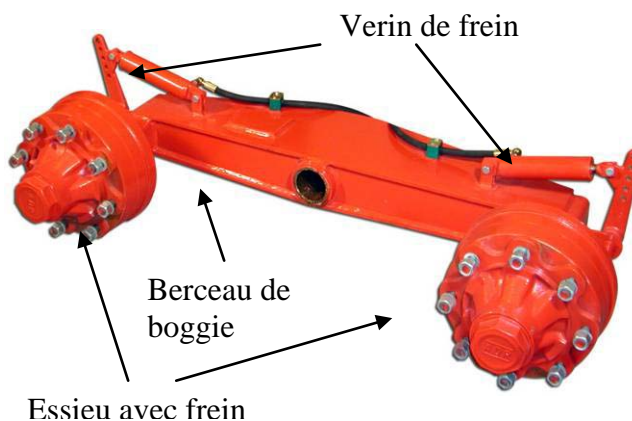

Figure 5. Boggie

1.4.5. Crochet

La remorque est équipée d'un crochet réglable en deux différentes hauteurs.

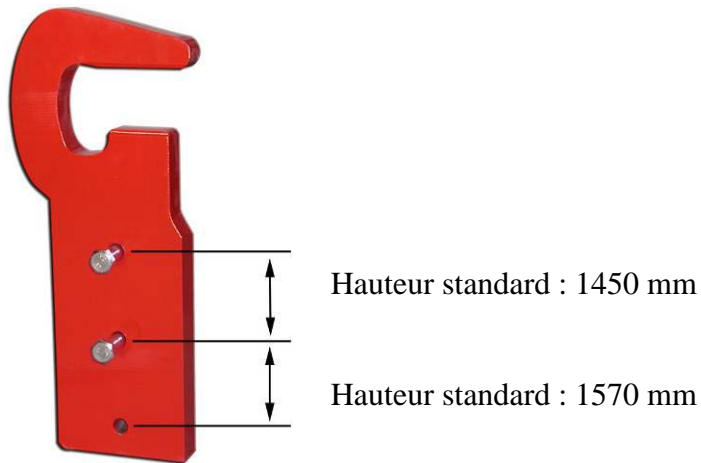

Figure 6. Crochet

1.4.6. Béquille

La béquille est construite pour soutenir la remorque lorsqu'elle n'est pas en service. La béquille ne doit pas être utilisée quand la remorque est chargée. Avant la conduite, la béquille doit être relevée et fixée avec la goupille associée.

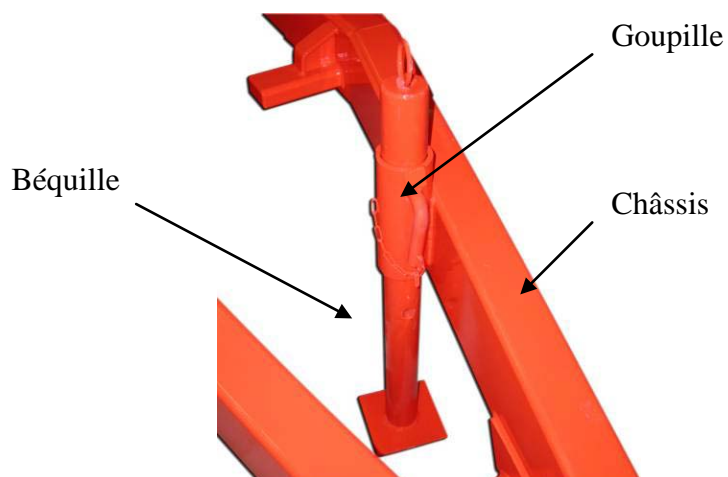
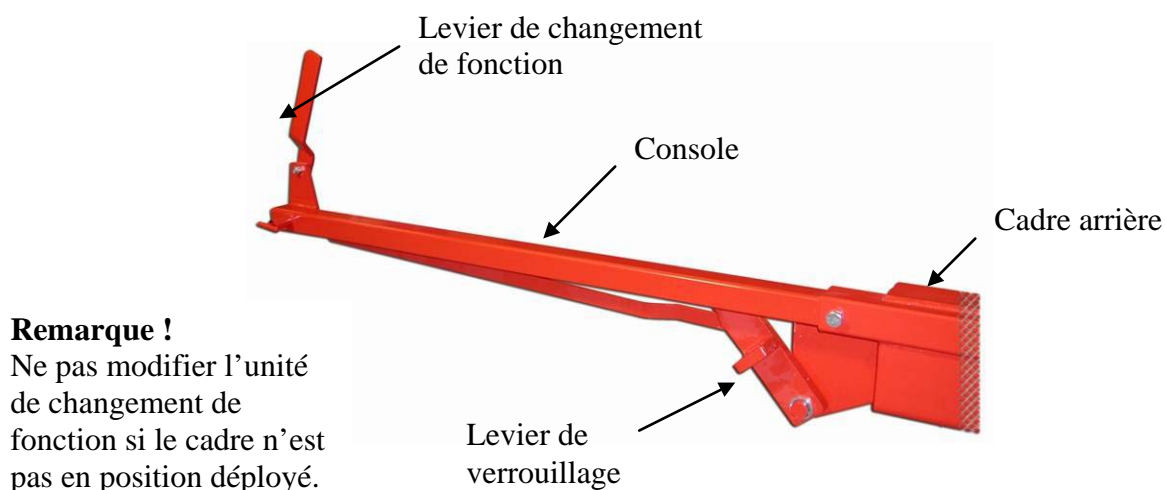

Figure 7. Béquille

1.4.7. Unité de changement de fonction

L'unité est construite pour opération manuelle lors du changement entre la fonction basculement et la fonction changement de plateau. Le levier est situé sur le côté gauche du châssis. Une fonction de changement hydraulique est disponible en option.



Remarque !
Ne pas modifier l'unité de changement de fonction si le cadre n'est pas en position déployé.

Figure 8. Unité de changement de fonction

1.4.8. Œillet d'attelage

L'œillet d'attelage est adapté au crochet « hitch » d'attelage du véhicule tracteur. Il est **extrêmement** important que l'œillet d'attelage soit contrôlé pour défauts chaque fois que la remorque est mise en service. L'œillet d'attelage doit être remplacé au moins une fois par an. Il incombe à l'utilisateur de veiller à ce que ce remplacement soit effectué.

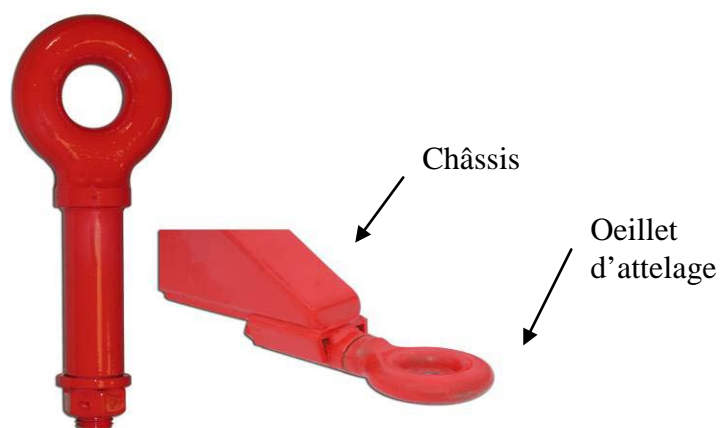

Figure 9. Œillet d'attelage

1.4.9. Dispositif d'attelage

Le dispositif d'attelage à l'arrière s'utilise pour accoupler d'autres équipements à la remorque. Il s'utilise également pour poser le triangle réfléchissant. **Remarque !** Ne pas accoupler des unités trop lourdes à ce dispositif. Maximum 10 tonnes.



Figure 10. Triangle réfléchissant

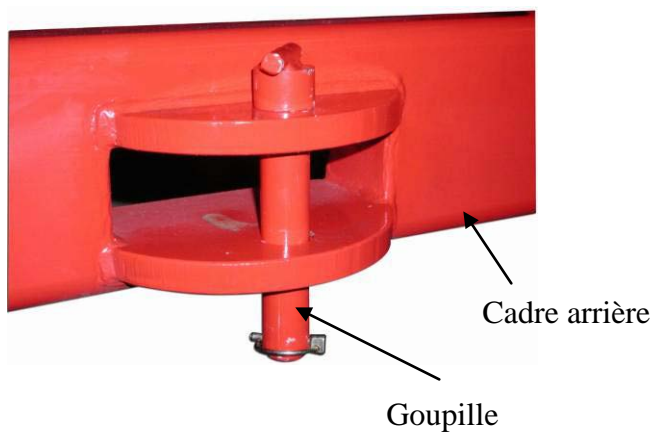

Figure 11. Dispositif d'attelage

1.4.10 Assiettes

Les assiettes sont construites pour guider le plateau correctement. Pendant le changement de plateau, le cadre du plateau doit se trouver à l'intérieur des assiettes.



Figure 12. Assiettes

1.4.11 Blocage de boggie

Le blocage de boggie s'utilise pour bloquer le boggie lors de l'opération de changement de plateau. Un blocage de boggie hydraulique est disponible en option.

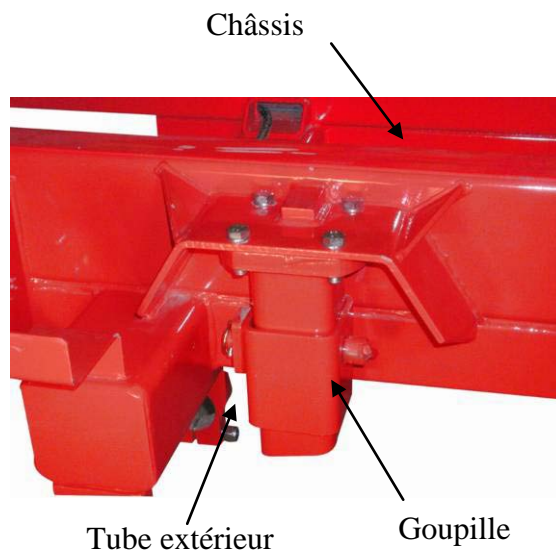

Figure 13. Blocage de boggie

1.4.12 Verrou de cadre



Le verrou de châssis hydraulique permet de verrouiller le châssis au cours de la fonction d'échange. Le manomètre permet d'indiquer la force de traction sur le cylindre. Le manomètre est réglé sur 100 bars à la livraison, mais vous pouvez ensuite l'ajuster en fonction de la taille du tracteur.

1.4.13 Pneumatiques

Liste des pneus standard et des pneus optionnels utilisés pour ce modèle.

Tableau 2.

Modèle	Pneus standard	Options de pneus	Pression d'air (bars)	Vitesse (km/h)
12-15	500/50-17		3,5	40
12-15		500/50R-17	4	40
12-15		445/45R-19.5	7,5	40

* La pression d'air peut varier légèrement entre différentes marques de pneus. Pour des chiffres plus exacts, nous vous recommandons de consulter votre constructeur de pneus habituel.

1.4.14 Système hydraulique

La remorque est équipée d'un système hydraulique pour les diverses opérations de travail. Pour plus d'informations, voir le chapitre 3.5.

1.4.15 Système électrique

La remorque est construite avec un système électrique de 12 volts. Pour plus d'informations, voir le chapitre 3.4

1.4.16 Système de frein

La remorque est équipée d'un système de frein hydraulique. Un système de frein pneumatique est disponible en option. Attention ! La pression hydraulique dans la conduite de frein doit être de maximum 16 Mpa. Si une pression hydraulique trop importante est utilisée, la came du bras de frein risque de dépasser le centre et bloquer les freins.

1.5 DISPOSITIFS DE SÉCURITÉ

1.5.1 Étai de sécurité

Utilisez toujours le support de sécurité lorsque vous effectuez un travail de maintenance en position de basculement. Le support de sécurité ne peut être en aucun cas utilisé lorsque le plateau est chargé.

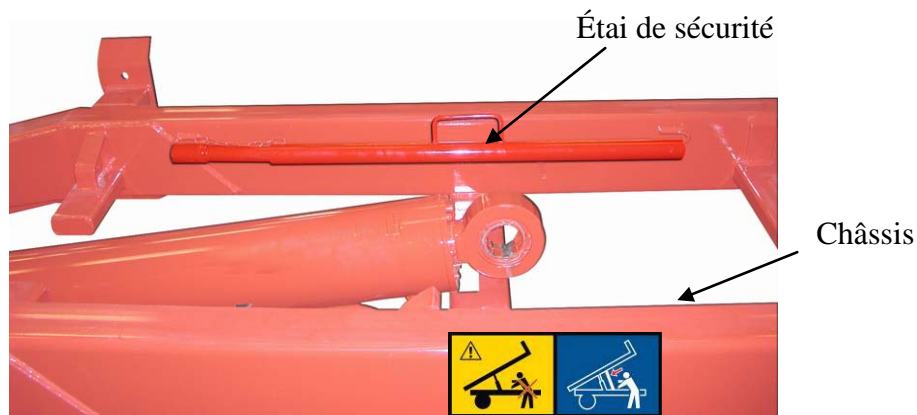
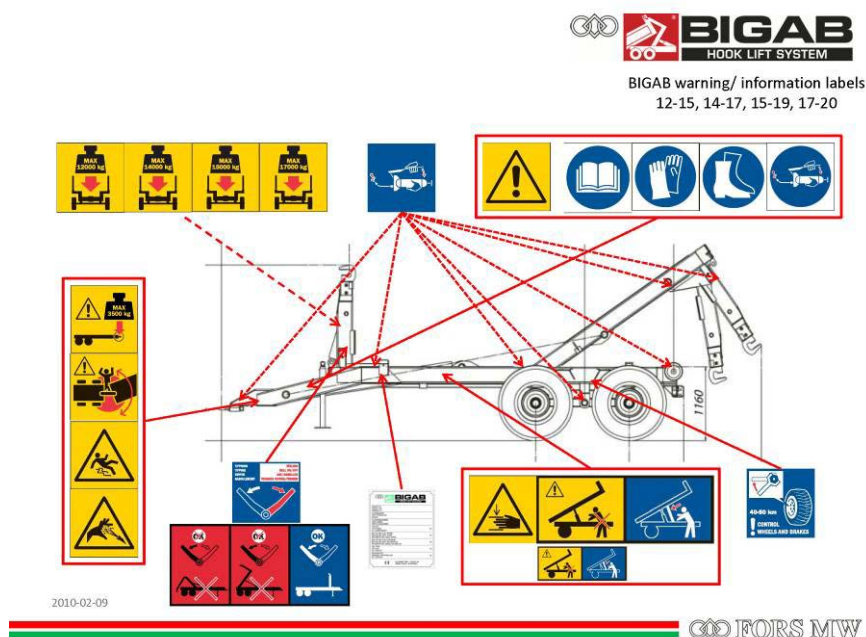

Figure 14. Étai de sécurité

1.5.2 Emplacement des étiquettes sur le chariot d'abattage

Le chariot d'abattage possède plusieurs signes contenant des informations sur le produit et la sécurité. Vérifiez que tous les signes se trouvent à l'emplacement approprié.



1.5.3 Présentation des étiquettes



Figure 17. Triangle d'avertissement et étiquette d'instructions

Le chariot d'abattage est muni d'un triangle d'avertissement situé en regard de l'étiquette représentant le manuel d'instructions. Ceci afin de rappeler à l'utilisateur qu'il doit impérativement lire le manuel dans sa totalité avant d'utiliser la grue. Le mépris de cette consigne peut entraîner des situations dangereuses.



Figure 18. Étiquette relative à l'utilisation des équipements de sécurité

Ces étiquettes rappellent à l'utilisateur qu'il doit employer un équipement de sécurité approprié afin d'éviter toute blessure lors de l'utilisation du chariot d'abattage.



Figure 19. Risque de blessure par serrage

Il existe un risque de blessure par serrage ou par écrasement pendant le travail et la maintenance.



Figure 20. Zone de danger

En cas de déplacement avec la direction par cadre articulé ou d'activation d'autres fonctions entre le chariot et le tracteur, il peut être très dangereux de se tenir entre ces deux éléments durant le transport. En tant que conducteur, vous devez toujours vous assurer que personne ne se trouve au sein de la zone située autour de la machine.



Figure 21. Risque de glissement

Si les surfaces du chariot contiennent des résidus d'huile ou de glaise, elles peuvent devenir glissantes en cas de précipitations. La zone située autour du chariot peut également devenir glissante, car la glaise accumulée sur les pneus peut se déverser sur le sol.



Figure 22. Fluide hydraulique sous pression

En cas de niveaux de pression élevés, la température du fluide hydraulique peut augmenter dans le système hydraulique. Soyez prudent lors de l'accouplement et remplacez les flexibles de faible qualité.



Figure 23. Utilisation de l'unité d'échange

L'unité d'échange ne doit pas être utilisée si le plateau n'est pas abaissé. Au cours du transport avec le chariot d'abattage, le crochet doit être abaissé en position de parcage.



Figure 24. Utilisation du support de sécurité pendant tout le service



Il est strictement interdit de se placer sous le châssis relevé, sauf s'il est bloqué par le support de sécurité. Le chariot ne peut en aucun cas porter un chargement ou un plateau lorsque le support de sécurité est utilisé.



Figure 25. Chargement maxi



Il est scrupuleusement interdit de charger une quantité plus importante que celle prévue pour le modèle. Cela peut s'avérer dangereux pour vous-même et les personnes situées à proximité du chariot.



Figure 26. Pression maximale sur l'œillet d'attelage



Indique le chargement à ne pas dépasser pour que la pression exercée sur l'œillet d'attelage n'excède pas la limite autorisée par la réglementation. Le chariot est conçu pour une pression maximale de 3 500 kg sur l'œillet d'attelage. La pression est en grande partie déterminée par la façon dont le chargement est réparti sur le plateau. Il incombe à l'utilisateur de s'assurer qu'elle ne dépasse pas la limite autorisée.



Figure 27. Inspection des pneus

Il convient de resserrer les pneus et de vérifier les freins à un intervalle minimum régulier de 40 ou 50 kilomètres.

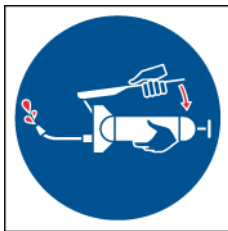

Figure 28. Lubrification

Cette étiquette démontre l'importance du graissage régulier du chariot d'abattage.

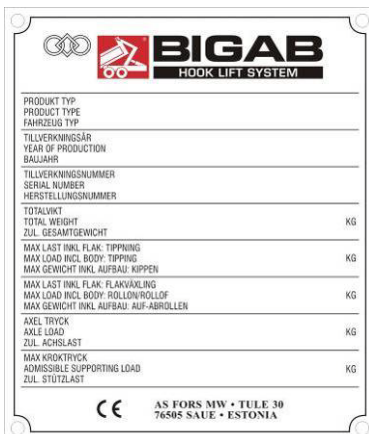

Figure 29. Plaque de données

Couples de serrage

Tableau 3.

Couples de serrage	Filetage	Nuance acier 37		Nuance acier 52
		Insertion - + 30 mm/dessus	Insertion - + 15 mm/dessous	Insertion - + 15 mm/dessous
Tableau 3		Boulon 8.8		Boulon 10.9
Pour écrous à bride coniques et écrous sans bride	M18x1,5	310 Nm	330Nm	460Nm
	M20x1,5	-	490Nm	630Nm
	M22x1,5	-	630Nm	740Nm
Pour écrous à bride plans avec rondelle élastique	M18x1,5	210 Nm	270Nm	360 Nm
	M20x1,5	-	360 Nm	450Nm
	M22x1,5	-	460Nm	550Nm
Pour écrous plans avec rondelle plane	M18x1,5		260Nm	360 Nm
	M20x1,5		350 Nm	500Nm
	M22x1,5		450Nm	650Nm
Pour assiette visée à la jante avec réglage rainure possible	M18x1,5		260-330 Nm	



Figure 30. Graissage

Tous les tuyaux utilisés pour l'hydraulique sont marqués avec des étiquettes colorées. Pour des informations détaillées, voir le tableau ci-dessous. Les fonctions dépendent du branchement du système hydraulique.

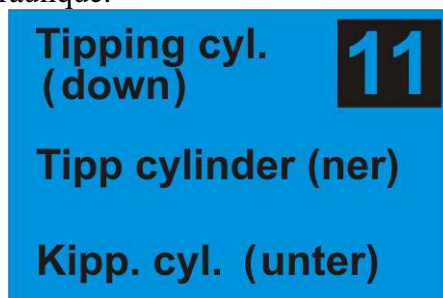

Figure 31. Étiquette de tuyau hydraulique (du vérin de basculement par ex.)

Couleurs des étiquettes de tuyau :

- Rouge – huile provenant de la pompe
- Bleu – huile vers le réservoir
- Jaune - frein

Marquage des tuyaux hydrauliques

Tableau 4.

N°	Couleur	Fonction
1	Jaune	Frein
10	Rouge	Vérin de basculement (haut)
11	Bleu	Vérin de basculement (bas)
12	Rouge	Potence (avant)
13	Bleu	Potence (arrière)
14	Rouge	Télescope (rentrer)
15	Bleu	Télescope (sortir)
16	Rouge	Verrou de basculement
17	Bleu	Verrou de changement
18	Rouge	Blocage de boggie (en fonction)
19	Bleu	Blocage de boggie (hors fonction)
20	Rouge	Élévateur boggie (en fonction)
21	Bleu	Élévateur boggie (hors fonction)
22	Rouge	Prise additionnelle (a)
23	Bleu	Prise additionnelle (b)
24	Rouge	Trappe de déchargement (a)
25	Bleu	Trappe de déchargement (b)
26	Rouge	Direction (p)
27	Bleu	Direction (t)
28	Bleu	Verrouillage essieu dirigeable (t)

2 INSTALLATION

2.1. RÉCEPTION DE VOTRE BIGAB

Inspectez soigneusement votre remorque Bigab lors de la réception pour vérifier l'absence de dommages de transport. Si la remorque est endommagée, en informer immédiatement la société de transport ainsi que le constructeur du produit.

- Il est strictement interdit d'utiliser la remorque si ses dispositifs de sécurité sont endommagés. Pour plus d'informations concernant les dispositifs de sécurité, voir le chapitre 1.5
- Procédez avec précaution lors du déballage de la remorque. Veillez à ne pas endommager les éléments sensibles et la peinture et ne modifiez pas les réglages d'usine.
- Soulevez la remorque du cadre de transport.
- Abaissez la remorque au sol.
- Soyez prudent lors des levages afin de ne pas endommager les câbles, les pièces entretoises et autres composants, lors du levage entre le cadre de crochet et le châssis par ex.
- Le poids de la remorque dépend du type de modèle, pour davantage d'informations voir les spécifications techniques.

2.2. RÉGLAGES

Des raccords rapides sont utilisés pour accoupler le véhicule tracteur à la remorque. Ces raccords sont utilisés pour détacher les tuyaux sans les endommager et pour empêcher toute perte d'huile pendant le désaccouplement.

2.3. RANGEMENT

- Il n'est pas conseillé de ranger la remorque dans un environnement froid et/ou humide pendant une période prolongée.
- Toutes les pièces en métal sont recyclables et doivent, le moment venu, être remises pour récupération.

3. DESCRIPTION DE FONCTIONNEMENT

3.1. CONSIGNES D'EMPLOI POUR LE CHANGEMENT DE PLATEAU

Si votre BIGAB est équipé d'une suspension, le blocage du boggie est inexistant.

L'échange et le basculement doivent être effectués depuis le siège de l'opérateur dans le véhicule de remorquage !

Figure 1

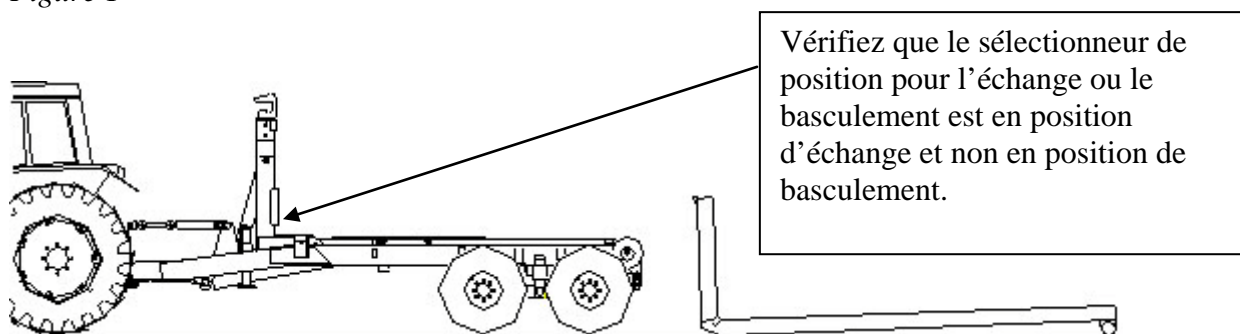
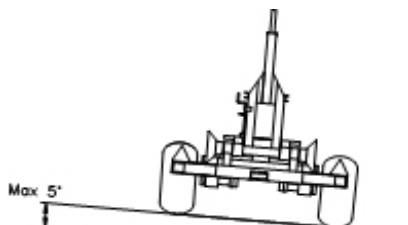

Figure 2



Placez la remorque polybenne sur une surface plane. L'inclinaison des côtés ne doit pas excéder 5 degrés.

Ne pas lire ce manuel d'instructions peut engendrer des accidents mortels !

Vous ne devez en aucun cas inverser/exercer une pression avec le véhicule de remorquage pour faciliter l'échange. Cela engendre un risque immédiat d'endommagement du chariot ou du véhicule de remorquage, ce qui peut être très dangereux. Le chargement doit être soulevé, tandis que le chariot et le véhicule de remorquage doivent rouler pour se placer sous le chargement en suspension libre.

Figure 3

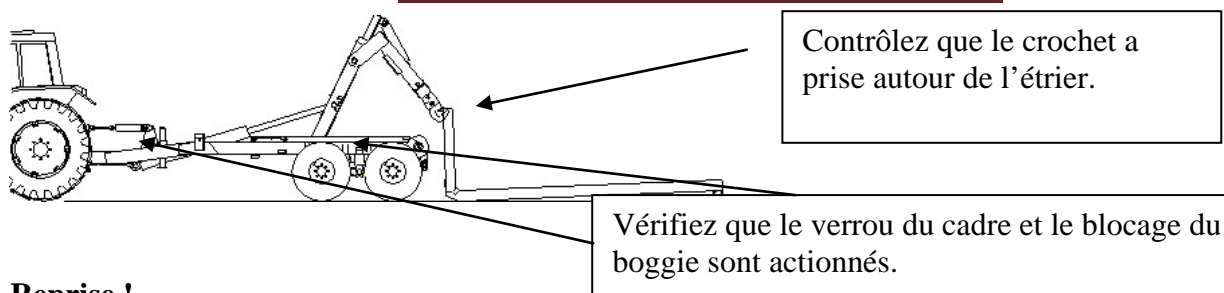

Reprise !

- Vérifiez que le plateau porteur se trouve à l'intérieur des disques. Relâchez les freins du véhicule de remorquage et du chariot pour faciliter la reprise du chargement. Vérifiez la position de la potence au cours de la reprise, afin que le cadre du plateau ne se bloque pas dans les assiettes à l'arrière.
- La potence doit être totalement rétractée lorsque vous roulez sur le plateau, afin d'augmenter la force de soulèvement et de réduire la traction sur l'œillet d'attelage. Assurez-vous que le cadre du plateau ne se bloque pas dans les assiettes à l'arrière du chariot. Ajustez continuellement la potence vers le haut lors de l'échange, afin de pouvoir dépasser les assiettes. Si la potence n'est pas ajustée vers le haut au cours de la reprise, il existe un risque considérable que l'œillet d'échange soit endommagé si le cadre du plateau se bloque dans les assiettes.

IMPORTANT ! Suivez le mouvement avec la potence rétractable pour que l'avant du cadre de la remorque polybenne ne se bloque pas dans les assiettes. Lorsque vous aurez dépassé les assiettes, maintenez toujours le

Figure 4

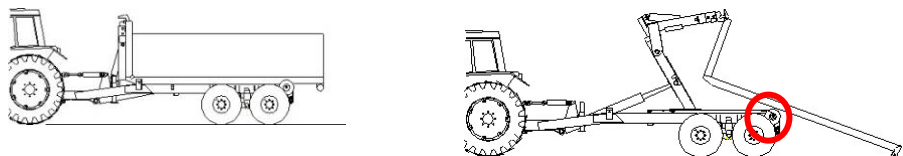

Dépose !

Release the brakes on both the towing vehicle and the trailer to make it easier to roll off the load. Check the position of the tower during off-loading so that the container bridge's frame does not catch on the rollers from above.

Relâchez les freins du véhicule de remorquage et du chariot pour faciliter la dépose du chargement. Vérifiez la position de la potence au cours de la dépose, afin que le cadre du plateau ne se bloque pas dans les assiettes par le dessus.

Verrouillez le cadre et actionnez le blocage du boggie entre le véhicule d'attelage et le chariot.

1. Montez légèrement le cadre de la polybenne pour que le plateau ne racle pas le cadre lors de la dépose du plateau.
2. Puis, rétractez la potence pour que les rails/ailes de verrouillage du cadre de la polybenne puissent se déplacer librement et ne soient pas endommagés.
3. Ajustez continuellement la potence vers le haut pour que le cadre du plateau ne se bloque pas dans les assiettes à l'arrière du chariot lors de la dépose.
4. Si la potence n'est pas ajustée vers le haut au cours de la dépose, il existe un risque considérable que l'œillet d'échange soit endommagé si le cadre du plateau se bloque dans les assiettes.

3.2. CONSIGNES D'EMPLOI POUR LE BASCULEMENT

Remarque ! Pour les modèles mentionnés dans ce manuel d'instructions, la longueur maximale du plateau est de 4,5 m au cours du basculement. Assurez-vous que le véhicule de remorquage et le chariot sont bien reliés avant le basculement.

Figure 1

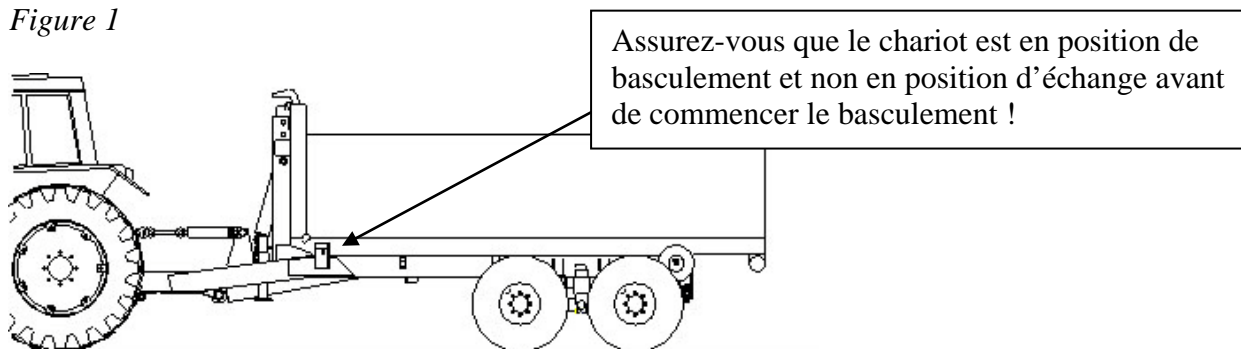
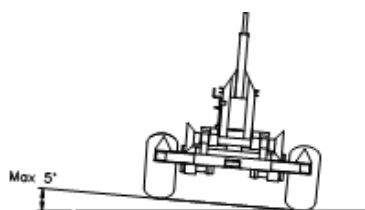

Figure 2



Placez la remorque polybenne sur une surface plane. L'inclinaison des côtés ne doit pas excéder 5 degrés.

Figure 3

. Au basculement maximum, conduisez lentement vers l'avant jusqu'à ce que le plateau soit vide. Abaissez le plateau avant de continuer à conduire. Important ! Vérifiez que le plateau est verrouillé dans la position correcte avant de conduire.

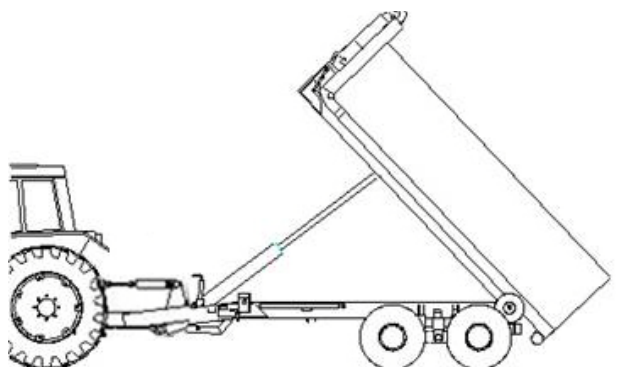

IMPORTANT !

Lors du basculement, utilisez les freins pour vous assurer que la machine ne s'éloigne pas lorsque le chargement glisse.

3.3. FONCTIONNEMENT LORS DE LA CONDUITE

Il incombe à l'utilisateur de s'assurer dans toutes les situations que le véhicule de remorquage relié au chariot est assez puissant et lourd. L'utilisation d'un véhicule de remorquage trop petit et manquant de puissance peut générer des risques pour l'utilisateur et son environnement, et peut mener à un endommagement du véhicule et du chariot.

Charge* (ne comprenant pas le poids mort du plateau)

Charge	Kg/m ³	Plateau rempli 7 m ³	14 m ³	21 m ³	27 m ³
Pois, blé, teneur en eau 15 %	800	5 600 kg	11,200	16,800	21,600
Seigle, teneur en eau 15 %	750	5 250 kg	10 500	15 750	20 250
Orge, teneur en eau 15 %	680	4 760 kg	9 520	14 280	18 360
Avoine, teneur en eau 15 %	560	3 920 kg	7 840	11 760	15 120
Ensilage, récemment récolté	850	5 950 kg	11 900	17 850	22 950
Macadam	1400	9 800 kg	19 600	29 400	37 800
Gravier	1550	10 850 kg	21 700	32 550	41 850
Argile	1800	12 600 kg	25 200	37 800	48 600
Copeaux de bois (teneur en eau 50 %)	350	2 450 kg	4 900	7 350	9 450

*L'utilisateur doit prendre en compte l'aspect suivant : plus la teneur en eau de la charge est importante, plus cette dernière est lourde. Les poids présentés dans ce tableau constituent uniquement des estimations approximatives. L'utilisateur a la responsabilité de s'assurer que les limites et la législation applicables au véhicule sont respectées. Les valeurs spécifiées ne sont pas exactes, il s'agit juste d'exemples.

Figure 32. Exemple de poids avec différents types de chargement

Pour obtenir des informations et des exemples sur le poids possible des différents chargements, reportez-vous au tableau ci-dessus. Ce tableau est fourni en tant que guide et à but d'information uniquement. Le constructeur ne peut être tenu responsable des dimensions et volumes indiqués dans le tableau. Le tableau ne peut être interprété que comme une recommandation. Chargement sur l'œillet d'attelage et raccord

Adaptez toujours votre conduite au chargement, aux conditions de route et à votre niveau d'expérience. Ne dépassez pas la vitesse maximale spécifiée pour le chariot. Vérifiez que la pression sur le crochet d'attelage est correcte lorsque vous conduisez. Vérifiez que vous ne dépassez pas les pressions supérieure et inférieure prévues sur l'œillet d'attelage du chariot et le raccord au crochet. Les conditions idéales et calculs théoriques fournis indiquent les valeurs de chargement maximales suivantes. Il est recommandé à l'utilisateur de respecter ces valeurs de chargement.

Chargement maximal supérieur, en kg

BIGAB 12 - 15 3050kg

Chargement max. réparti de manière égale sur le plateau.

Chargement maximal inférieur, en kg

BIGAB 12 - 15 2300kg

3.4. FONCTION DE CHANGEMENT DE PLATEAU

La figure 21 représente le levier pour l'opération manuelle du dispositif de changement. Le levier est situé sur le côté gauche du châssis. Cette fonction est également disponible avec asservissement hydraulique.

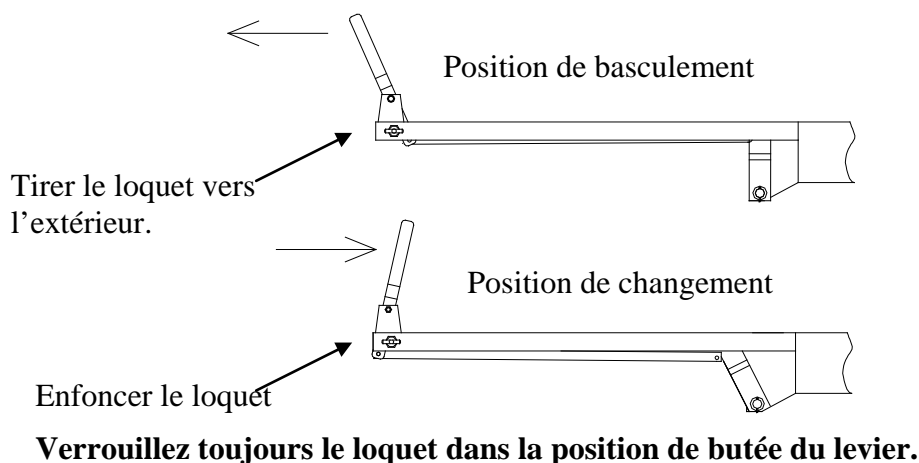

Figure 33. Fonction de changement

Remarque !

Ne pas modifier l'unité de changement si le châssis n'est pas en position abaissé.

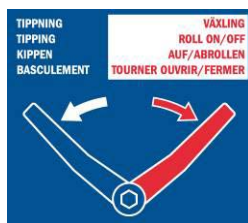
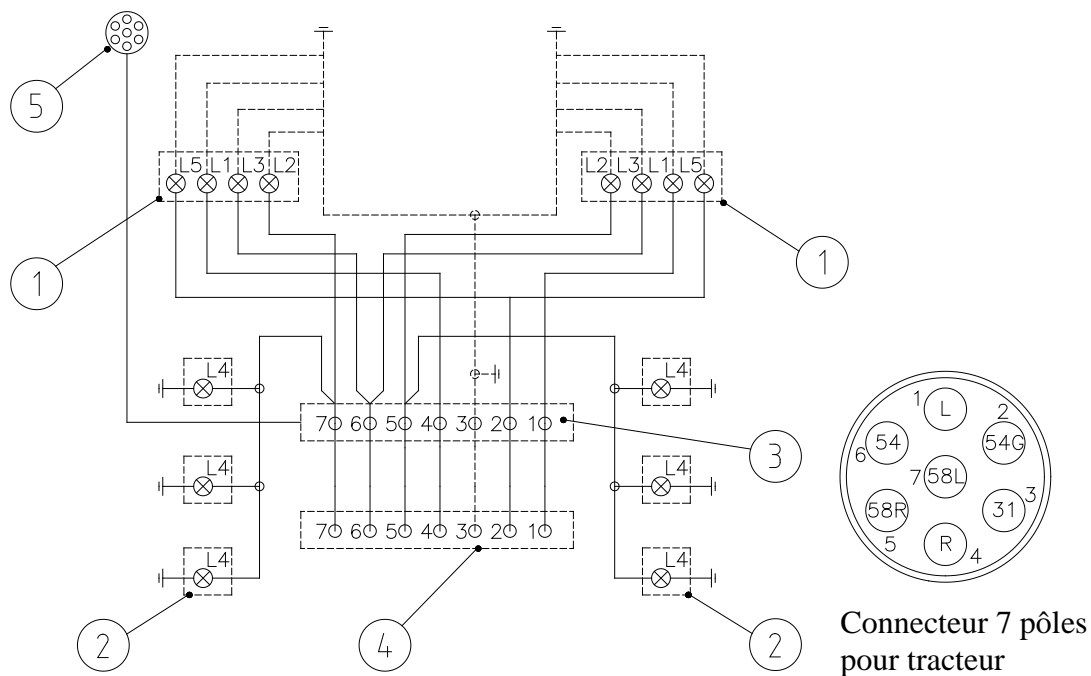

Figure 34. Plaques inhérentes à la fonction de changement

3.5. SCHÉMA ÉLECTRIQUE

Cette remorque est construite avec un système de 12 V.



Remarque ! Pour un schéma de connexion complet, voir la page suivante)

Figure 35. Schéma électrique

Composants électriques

Tableau 5.

Rep.	Référence	Dénomination
1	920765	Feu arrière
1	920766	Feu arrière avec fonction feu de recul - spécial
2	920770	Feu de gabarit 111x40 (orange) - spécial
3	920715	Boîte de jonction
4	920695	Connecteur à 7 pôles (mâle)
5	920180	Connecteur à 7 pôles (femelle) - spécial

Schéma de connexion pour câbles et feux

Tableau 6.

N°	Couleur	Fonction	Ampoule
1	Rouge	Clignotant - gauche	12V-21W (L1)
2	Brun	Feu de recul	12V-21W (L5)
2	Brun	Réserve (sans feu de recul)	
3	Jaune	Connexion à la masse	
4	Bleu	Clignotant - droit	12V-21W (L1)
5	Gros	Feu arrière - droit	12V-21W (L2)
5	Brun	Feu de gabarit	12V-5W (L4)
6	Noir	Feu de stop	12V-10W (L3)
7	Vert	Feu arrière - gauche	12V-21W (L2)
7	Brun	Feu de gabarit	12V-5W (L4)

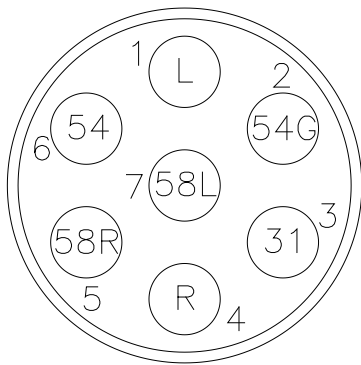

3.6. SCHÉMA HYDRAULIQUE

Le système hydraulique est rempli d'huile et testé avant la livraison. Le schéma hydraulique se compose de toute une série de composants qui sont représentés sur la figure ci-dessous. Les données techniques et le branchement dépendent du modèle de la remorque (voir tableau 1). Le système hydraulique est rempli de l'huile hydraulique VMGZ ou SAE100R16. L'huile est utilisée comme liquide de travail pour le système hydraulique pour les travaux continus à l'extérieur à des températures se situant entre -50°C et +60°C. Pour la maintenance du système hydraulique, voir chapitre 5.

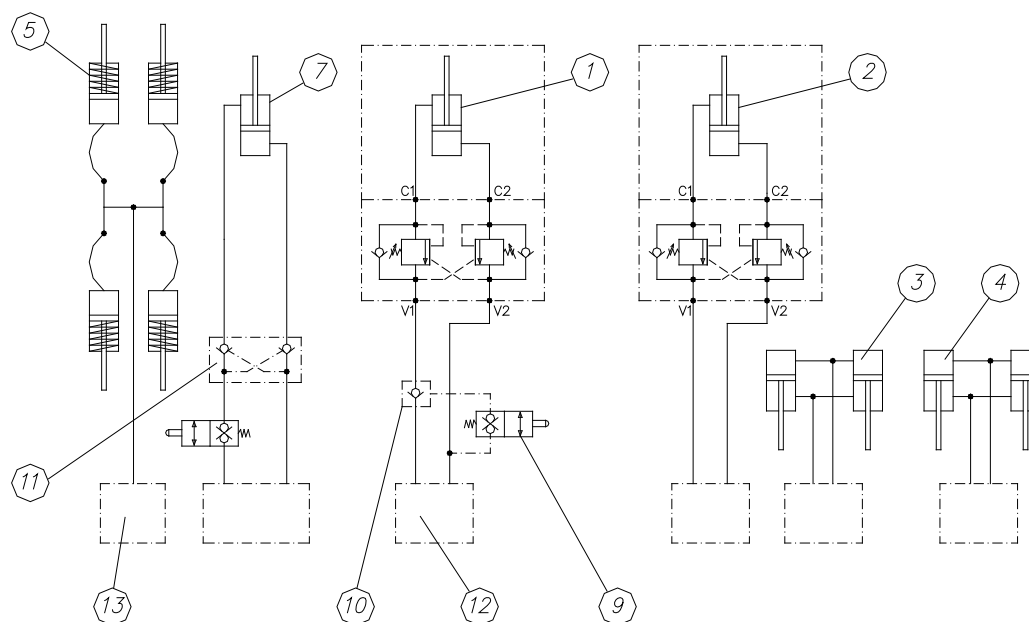

Figure 36. Schéma hydraulique.

Composants hydrauliques

Tableau 7.

Rep.	Référence	Dénomination
1	913255	Vérin de basculement/changement avec vanne de maintien de charge
2	913238	Vérin de potence
3	313155	Blocage de boggie
4	313155	Élévateur de boggie
5	913210	Cylindre de frein
7	913230	Vérin de changement
9	913640	Vanne de fin de course (NOTE ! Uniquement avec rep. 7)
10	915200	Clapet anti-retour piloté (NOTE ! Uniquement avec rep. 7)
11	915201	Clapet anti-retour double piloté (Uniquement avec rep. 7)
12	-	Raccord rapide au véhicule tracteur
13	914570	Raccord rapide pour frein 1/2"

4. CONSIGNES DE SÉCURITÉ



IMPORTANT : LIRE ATTENTIVEMENT LE MANUEL D'UTILISATION AVANT LA MISE EN SERVICE DE LA REMORQUE. EN CAS DE PROBLÈMES, CONSULTER LE MANUEL. LA REMORQUE POSSÈDE UNE PLAQUE DE CONSTRUCTEUR. AVANT D'UTILISER LA REMORQUE, VÉRIFIER QUE LES RÉGLAGES D'USINE N'ONT PAS ÉTÉ MODIFIÉS ET QU'AUCUNE PIÈCE NE S'EST DÉTACHÉE PENDANT LE TRANSPORT. VÉRIFIER QUE TOUS LES ÉLÉMENTS DE SÉCURITÉ ET TOUTES LES PLAQUES SONT EN PLACE.

L'ŒILLET D'ATTELAGE DOIT ÊTRE CONTRÔLÉ POUR DÉFECTUOSITÉS AVANT CHAQUE MISE EN SERVICE DE LA REMORQUE. L'ŒILLET D'ATTELAGE DOIT ÊTRE REMPLACÉ AU MOINS UNE FOIS PAR AN. IL INCOMBE À L'UTILISATEUR DE VEILLER À CE QUE CE REMPLACEMENT SOIT EFFECTUÉ.

4.1. GÉNÉRALITÉS

Avant la conduite :

- Contrôlez la remorque soigneusement.
- Contrôlez que tous les raccordements sont correctement installés.
- Contrôlez que la remorque est en position verrouillée au véhicule tracteur.
- Vérifiez l'œillet d'attelage et le raccord.
- Contrôlez l'œillet d'attelage.
- Vérifiez que les freins fonctionnent.
- Vérifiez que les tuyaux hydrauliques et les raccords sont intacts et non endommagés.
- Vérifiez que les fonctions hydrauliques sont intactes.
- Contrôlez l'éclairage.
- Il est strictement interdit d'utiliser la remorque pour d'autres travaux que ceux pour lesquels elle a été conçue (remorque conteneur et déchargeur).
- N'oubliez pas qu'un plateau long donne un important porte-à-faux de cadre de châssis et un grand rayon de braquage.
- Respectez les distances de sécurité.
- Ne restez jamais près de la barre de remorquage lors de l'accouplement ou du désaccouplement, ou lorsque des fonctions sont activées entre le véhicule de remorquage et le chariot.
- Assurez-vous qu'aucune personne non autorisée se trouve dans le périmètre de travail de la remorque.
- Ne jamais dépasser la limite de chargement maximal indiqué pour chaque modèle.
- Assurez-vous que la plaque Véhicule Lent de la remorque est en place.
- Inspectez toujours le système de stationnement du véhicule tracteur avant le chargement. Si besoin est, agencez un calage minutieux devant les roues.
- Étudiez les consignes de sécurité.

Pour l'entretien :

- Pour tout entretien la remorque doit être placée sur une surface plane.
- Assurez-vous que la remorque ne peut pas bouger.
- Coupez le moteur du véhicule avant tout entretien.
- La remorque ne doit pas pouvoir bouger lors de l'utilisation d'un cric ou d'équipements similaires – agencez un calage adéquat.
- Le support de sécurité doit toujours être utilisé lorsque vous effectuez un travail de maintenance en position de basculement. Aucun chargement ne doit se trouver sur le chariot lorsque vous effectuez un travail de maintenance en position de basculement. Voir la figure ci-dessous.
- Ne procédez jamais à un entretien sur le système hydraulique de la remorque avant de vous avoir assuré qu'il n'existe pas de pression hydraulique.
- N'essayez jamais de boucher ou de réparer les raccords hydrauliques qui fuient tant qu'il existe une pression dans le système.
- N'essayez jamais de localiser une fuite de tuyau ou de raccord avec les mains. L'huile « haute pression » présente dans le système risque de pénétrer la peau et causer de graves blessures sous forme de brûlures ou d'empoisonnement du sang. L'huile « haute pression » est très inflammable.
- Protégez vos yeux de l'huile. Utilisez des lunettes de protection et des gants de protection. Si vous recevez de l'huile dans vos yeux, rincez immédiatement à l'eau froide et consultez immédiatement un médecin.



Il est strictement interdit de se pencher sous un plateau élevé sans qu'il ne soit bloqué.



Figure 37. Sécurité

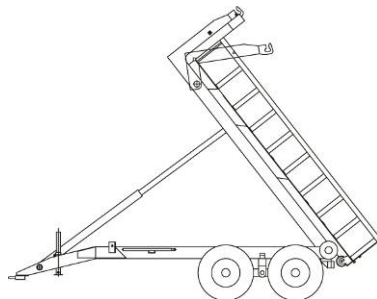

Figure 38. Plateau levé



Ne conduisez jamais sous des obstacles tels que des ponts, des câbles électriques, etc., avec le plateau levé.

Pendant la conduite :

- N'oubliez pas de relever la béquille avant le départ.
- Ne dépassez pas la vitesse maximale prescrite pour la remorque.
- N'effectuez jamais des virages aigues à haute vitesse.
- N'oubliez pas qu'un plateau long implique un important porte-à-faux de cadre de châssis. La remorque nécessite donc un espace de travail plus grand et un rayon de braquage plus important.
- Ne dépassez jamais la limite de chargement maximal indiqué pour chaque modèle.
- Vérifiez que le plateau est bien fixé pendant la conduite.
- Emplacement recommandé du chargement – répartition uniforme. Ajustez votre conduite au chargement, aux conditions de route et à votre expérience.

4.2. TRAVAIL DANS DES CONDITIONS EXTRÊMES

La température de travail recommandée pour une remorque Bigab se situe entre -30°C et $+40^{\circ}\text{C}$. Pour les travaux sous de températures plus basses, allégez le chargement. Avant de commencer le travail à des températures basses, laissez l'huile circuler librement au travers du système pendant quelques minutes. Lorsqu'il s'agit de conditions d'extrême chaleur, il faut être conscient de l'échauffement drastique de l'huile hydraulique. À des températures supérieures à $+80^{\circ}\text{C}$, l'huile s'évapore et les joints d'étanchéité sont détruits.

4.3. EN CAS DE DANGER

Si la remorque entre en contact avec des lignes haute tension, procédez comme suit :

SI VOUS VOUS TROUVEZ À L'EXTÉRIEUR DE LA REMORQUE.

N'essayez pas d'approcher la remorque. Éloignez tout le monde de la remorque. Ne touchez à aucune partie de la remorque.

SI VOUS VOUS TROUVEZ À L'INTÉRIEUR DE LA REMORQUE.

Sautez pour sortir. Ne touchez à aucune partie du véhicule. Empêchez la formation d'un canal par lequel l'électricité peut passer. Sortez du véhicule en sautant mais évitez de poser les deux pieds au sol en même temps. Des champs électriques au sol peuvent provoquer une tension mortelle entre vos jambes. À 20 mètres vous devez être en sécurité mais cela dépend évidemment des circonstances.

5. MAINTENANCE/PIÈCES DÉTACHÉES

Tous les types de travaux de maintenance sont divisés en deux différents groupes : Préventifs et programmés.

Le besoin de la maintenance préventive dépend de la manière dont l'inspection programmée est effectuée.

5.1 SCHÉMA DE MAINTENANCE

Généralités :

- Les travaux de maintenance doivent être réalisés à des intervalles réguliers afin d'assurer votre sécurité et d'éviter les perturbations de fonctionnement.
- Les travaux de maintenance peuvent s'effectuer sans besoin d'outils spécifiques. L'utilisateur peut lui-même effectuer la plupart des opérations.
- Utilisez les outils corrects.
- Localisez le problème de manière aussi précise que possible pour ne pas avoir à ouvrir le système sauf si ce n'est pas absolument nécessaire.
- Les pièces démontées ne doivent pas être en contact avec des saletés.
- Conservez les pièces détachées dans leur emballage jusqu'au moment où elles sont nécessaires pour l'installation.
- Pour le réglage des vannes et les interventions de réparation des vannes, il est recommandé d'avoir recours à un personnel de maintenance formé.

Maintenance journalière

- Inspectez visuellement le dispositif de chargement. Notez les défauts qui pourraient affecter votre sécurité. Réparez les éventuelles défauts. Inspectez l'œillet d'attelage soigneusement.
- Contrôlez que le système hydraulique ne présente pas de fuites et que les tuyaux ne sont pas endommagés.
- Inspectez chaque fonction.
- Contrôlez le niveau d'huile.

Maintenance hebdomadaire

- Nettoyez la remorque à des intervalles réguliers avec une éponge ou une brosse douce et de l'eau savonneuse douce.
- Ne combinez jamais eau chaude et haute pression pour le nettoyage. Ceci dissout la graisse sur les points d'articulation.
- Contrôlez la fonction de manœuvre de la remorque.
- Contrôlez la pression hydraulique.
- Contrôlez que les freins fonctionnent de manière fiable.

- Resserrez tous les écrous de roues après quelques heures et contrôlez les écrous à des intervalles réguliers. Le couple de serrage doit être de 40-45 kpm.
- Contrôlez les clignotants, les verres des lampes, les réflecteurs et l'éclairage.

Maintenance mensuelle

- Contrôlez la pression d'air de tous les pneus.
- Contrôlez que la lubrification des surfaces de glissement est suffisante.
- Nettoyez les vérins hydrauliques et graissez leurs paliers d'articulation.
- Contrôlez les tuyaux hydrauliques pour endommagements.

Huiles recommandées :

Marque	Dénomination
BP	Energrease LS-EP2, L2M
ESSO	Beacon EP2, Multipurpose GR Moly
MOBIL	Mobilux EP2, Mobil Grease MP Special
SHELL	Alvania EP Grease 2
UNION/TEXACO	Marfak Multi-Purpose 2, Molytex Grease 2

5.2 PROCÉDURE DE MAINTENANCE



IMPORTANT :

LORS DES INTERVENTIONS DE MAINTENANCE ET DES INSPECTIONS, LISEZ LE MANUEL D'UTILISATION AVANT D'EFFECTUER L'OPÉRATION.

Pendant la maintenance :

- Pour tout entretien la remorque doit être placée sur une surface plane.
- Assurez-vous que la remorque ne peut pas bouger.
- Coupez le moteur du véhicule tracteur pour toute intervention d'entretien.
- La remorque ne doit pas pouvoir bouger lors de l'utilisation d'un cric ou d'équipements similaires – agencez un calage adéquat.
- Utilisez toujours l'étau de sécurité lors des interventions d'entretien en position de basculement. Voir la figure ci-dessous.
- Ne procédez jamais à une intervention de maintenance sur le système hydraulique de la remorque avant de vous avoir assuré qu'il n'existe pas de pression hydraulique.
- N'essayez jamais de boucher ou de réparer les raccords hydrauliques qui fuient tant qu'il existe une pression dans le système.
- N'essayez jamais de localiser une fuite de tuyau ou de raccord avec les mains. L'huile « haute pression » risque de pénétrer la peau et causer de graves blessures,

le plus souvent sous forme de brûlures. L'huile « haute pression » est très inflammable.

- Protégez vos yeux de l'huile. Utilisez des lunettes de protection et des gants de protection. Si vous recevez de l'huile dans vos yeux, rincez immédiatement à l'eau froide et consultez immédiatement un médecin.

5.2.1 Nettoyage des surfaces

Enlevez les saletés et les poussières accumulées. Les surfaces extérieures peintes doivent être nettoyées à des intervalles réguliers avec une éponge ou une brosse douce et du savon. Pour le nettoyage, n'utilisez jamais de l'eau chaude lors du lavage haute pression. Ceci dissout la graisse sur les points d'articulation.

5.2.2 Maintenance des unités hydrauliques

Le système hydraulique est décrit dans le chapitre 3.5.

- Nettoyez la tige de piston du vérin hydraulique.
- Contrôlez les vannes hydrauliques. En cas de fuite, remplacez la vanne.
- Contrôlez les tuyaux hydrauliques.
Inspectez visuellement les tuyaux hydrauliques et le tube de raccordement. En cas de fuite et présence de fissures, remplacez le tuyau.
- Contrôlez le niveau d'huile. Faites l'appoint ou changez l'huile selon le besoin.
- Contrôlez le fonctionnement du dispositif.

Pour le remplacement des composants hydrauliques, les tuyaux et les joints par exemple, utilisez toujours des pièces d'origine. Ceci pour éviter les arrêts d'exploitation et pour votre sécurité. Pour tout travail avec les composants hydrauliques, veillez à enlever toutes les saletés avant de commencer le travail.

Remplacement des joints d'étanchéité

Remplacez tous les joints de vérin à une seule et même occasion. Ne pas séparer le piston en deux. Les joints doivent être passés par dessus le bout du piston lui-même. Procédez avec précaution pour ne pas casser les joints lors de leur positionnement correct. Après dépose de l'ancien joint, nettoyez soigneusement la rainure avant de mettre en place le nouveau joint. Lubrifiez les nouveaux joints avec de l'huile hydraulique.

Attention ! N'utilisez jamais le système hydraulique quand le niveau d'huile descend au-dessous du repère minimum.

5.2.3 Maintenance des éléments pneumatiques (équipement disponible en option)

- Nettoyez et lubrifiez la tige de piston des vérins pneumatiques.
- Videz le récupérateur d'eau :
L'eau de condensation doit être supprimée du réservoir d'air qui est placé sur le côté de la remorque.
- Contrôlez les vannes pneumatiques :
Contrôlez les vannes pneumatiques en écoutant comment elles travaillent. En cas de fuite, remplacez la vanne.
- Contrôlez les tuyaux pneumatiques :
Inspectez visuellement les tuyaux pneumatiques et le tube de raccordement. En cas de fuite et présence de fissures, remplacez le tuyau.
- Contrôlez le fonctionnement du dispositif.

5.2.4 Maintenance des composants électriques

Cette remorque est construite avec un système électrique de 12 volts. Le système électrique est décrit dans le chapitre 3.4.

Les conduites vers l'équipement électriques sont marquées avec des couleurs différentes afin de faciliter le travail de connexion. Consultez le schéma électrique (figure 3.4) pour vérifier que les unités électriques sont correctement connectées. Pour le contrôle de l'équipement et des circuits électriques individuels :

- Nettoyez et contrôlez l'éclairage :
En cas de panne, remplacez la lampe. Si la lampe continue à brûler, effectuez une recherche de panne.
- Contrôlez les pinces de connexion électriques. Enlevez les saletés et les poussières.
- Contrôlez l'isolation des conduites, leurs jonctions et la protection de l'isolation contre l'usure. Protégez les conduites de l'huile et du carburant, ces produits endommagent leur isolation. Nettoyez les conduites sales.

Attention ! Connecter et déconnecter les fiches de courant uniquement avec circuits morts.

5.2.5 Maintenance du système de frein

Cette remorque est construite avec un système de frein hydraulique. Des freins à air comprimé avec fonction négative ou positive sont disponibles en option.

Contrôlez le système de frein à des intervalles réguliers. Testez les freins au moins une fois par semaine de travail.

Inspectez pour vous assurer que de la graisse de palier ou de l'huile ne pénètre pas dans les freins. Quel que soit le type d'huile ayant pénétré dans les freins, elle risque de donner lieu à une lubrification des disques de frein ce qui, à son tour, réduit la friction. Ceci altère l'effet de freinage. Dans le cas où cela arriverait, déposez les

tambours de frein, nettoyez les segments de frein avec de l'essence ou produit similaire et laissez-les sécher.

Contrôlez toujours le jeu après le remontage d'un tambour déposé. Ajustez selon le besoin.

Pour ajuster les freins, soulevez les berceaux de boggie du sol et ajustez le contact en faisant tourner la roue pendant le réglage. Les freins sont correctement réglés quand la roue tourne librement sans grattement du tambour. A l'issue de l'ajustage du contact, les freins doivent toujours être testés.

Si l'effet de freinage n'est pas uniforme, appliquez les freins, tractez la remorque à vitesse lente quelques centaines de mètres et effectuez un nouveau test en freinant l'attelage en vitesse normale. Répétez si nécessaire jusqu'à ce qu'un contact normal soit obtenu. Si besoin est, contactez notre service après-vente !

Pour les BIGAB des modèles 7-10, 8-12, 10-14, le jeu doit être réglé en desserrant et en ajustant le positionnement du bras de frein.

Pour les BIGAB des modèles 12-15, 15-19, 20-24, le jeu du vérin de frein doit être réglé respectivement en desserrant ou en resserrant la vis de réglage sur le frein.

5.2.6 Maintenance des roues

Contrôlez les roues avant la mise en service de la remorque en vérifiant que les boulonnages sont en bon état et qu'ils sont contrôlés et resserrés de façon continue.

- Contrôlez les boulonnages.
- Contrôlez la pression d'air dans les pneus.

Pression d'air des pneus

Tableau 8.

Modèle	Pneus standard	Options de pneus	Pression d'air (bars)	Vitesse (km/h)
12-15	Roue 500/50-17		3,5	40
12-15		500/50R-17	4	40
12-15		445/45R-19.5	7,5	40

*** La pression d'air peut varier légèrement entre différentes marques de pneus. Pour des chiffres plus exacts, nous vous recommandons de consulter votre constructeur de pneus habituel.**

5.2.7 Entretien du train roulant

Journallement

A chaque utilisation du porte-container il est nécessaire de vérifier les boulons sur le côté du bogie. Si le pivot de l'axe du bogie a dévié (voir photo N° 1) l'utilisation de la machine devient dangereuse. Arrêter immédiatement la machine et resserrer les boulons comme indiqué sur la photo N° 2.

Hebdomadaire

Une fois par semaine ou toutes les 20 heures, il est nécessaire de graisser les graisseurs indiqués sur la photo N° 3. Vous devez vous placer sous le châssis pour graisser le bogie. Ceci s'effectuera plus aisément sans chargement sur le châssis.



Axe du bogie a dévié



Boulons des deux côtés du bogie



Graisseurs

5.2.8 Graissage

L'intervalle de graissage recommandé est 1 fois par semaine ou toutes les 20 heures de fonctionnement. Pour l'entretien des graisseurs, nous recommandons l'utilisation d'un pistolet à graisse. Pour les lubrifiants recommandés, voir le chapitre 5.1.

- Veillez à un graissage régulier de votre remorque en utilisant le schéma de graissage.
- Tenez les matériaux inflammables éloignés des sources de chaleur, des étincelles et des flammes nues.
- Ne laissez pas l'huile s'écouler dans la nature. Les déversements d'huile dans le sol contaminent l'environnement.

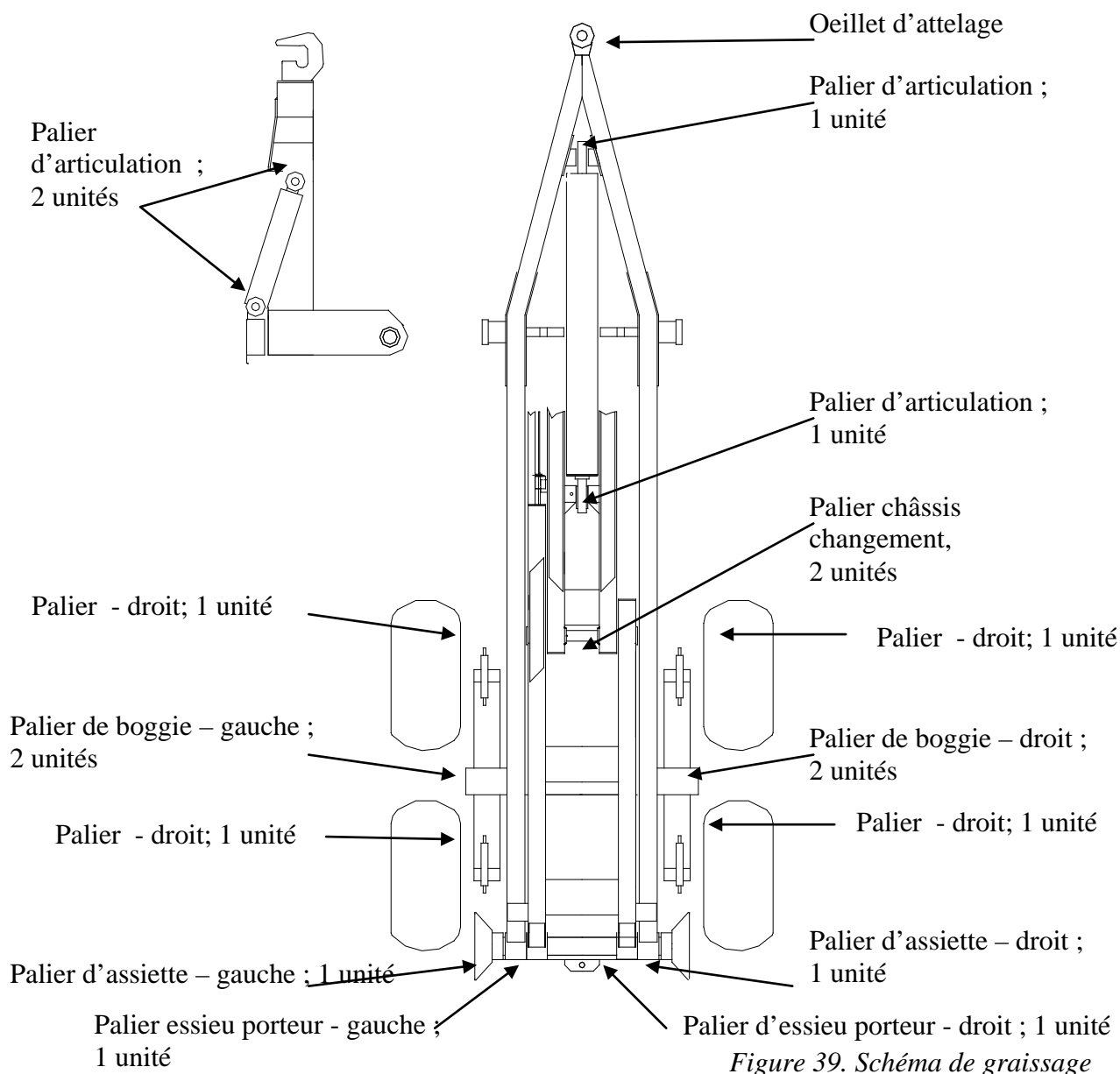

5.3 PIÈCES DÉTACHÉES

5.3.1 Cadre arrière et cadre de changement de plateau

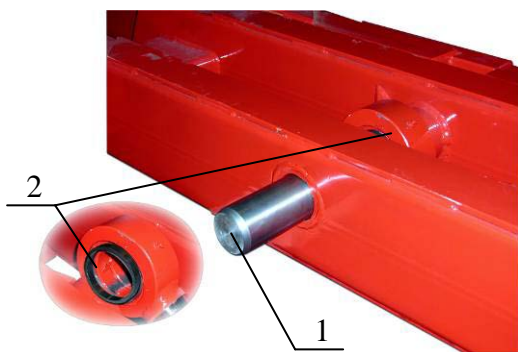

Figure 40. Support de vérin



Figure 41. Articulation

intermédiaire



Figure 42. Potence articulée

Pièces détachées pour cadre arrière, cadre de changement de plateau et potence articulée
Tableau 9.

Rep.	Référence	Dénomination	Remarque
1	37203110	Axe	
2	37203115	Bague d'écartement	
3	37203140	Axe	
4	37204110	Axe	
5	37211115	Axe	
6	37211120	Axe	
7	37211180	Bague d'écartement	

5.3.2 Boggie

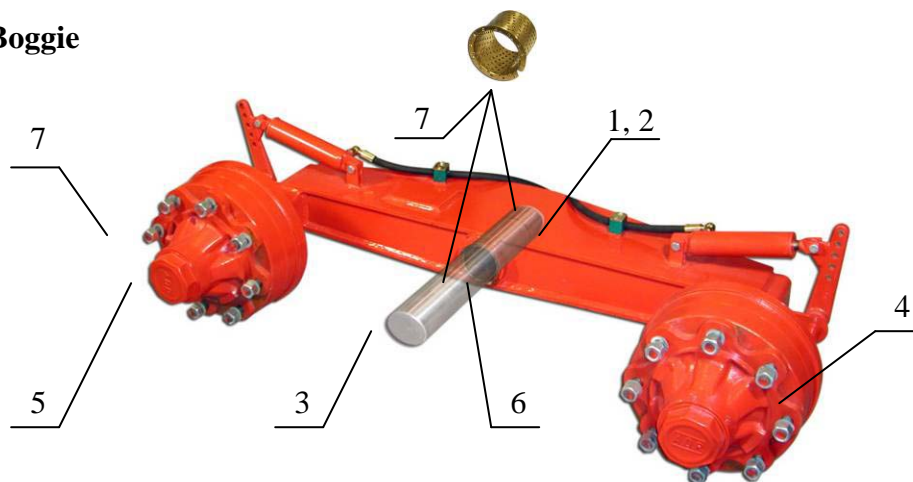

Figure 43. Boggie (côté droit)

Pièces détachées pour boggie
Tableau 10.

Rep.	Référence	Dénomination	Remarque
1	37204030	Boggie complet (côté gauche)	
1	37204031	Boggie complet (côté droit)	
3	37203040	Essieu de boggie	
4	916137R	Tronc d'arbre	
5	916137L	Tronc d'arbre	
6	909125	Palier lisse Ø80	
7	916478	Écrou à œil M20	

5.3.3 Blocage de boggie

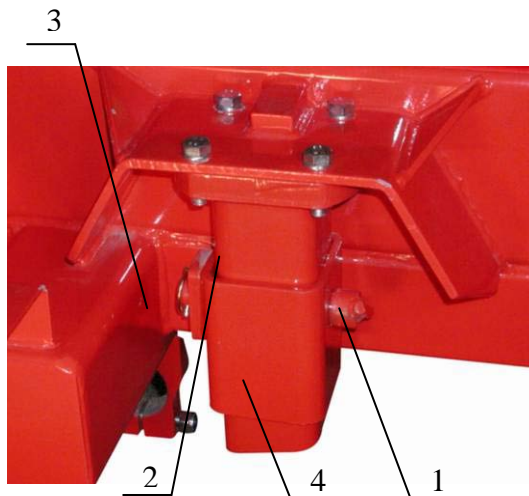

Figure 44. Blocage de boggie
(pour le tableau, voir la page suivante)

Pièces détachées pour blocage de boggie

Tableau 11.

Rep.	Référence	Dénomination	Remarque
	37203084	Blocage de boggie – kit manuel	
1	37203083	Goupille	
2	37203082	Tube intérieur	
3	920230	Goupille de verrouillage	
4	37203081	Tube extérieur complet	

5.3.4 Assiettes



Figure 45. Pièces détachées pour assiettes

Pièces détachées pour assiettes

Tableau 12.

Rep.	Référence	Dénomination	Remarque
1	320340/320341	Assiettes, jeu complet (gauche, droite)	
2	37203045	Arbre	
3	909115	Palier lisse Ø100	
4	320360	Essieu porteur	

5.3.5 Unité de changement de fonction

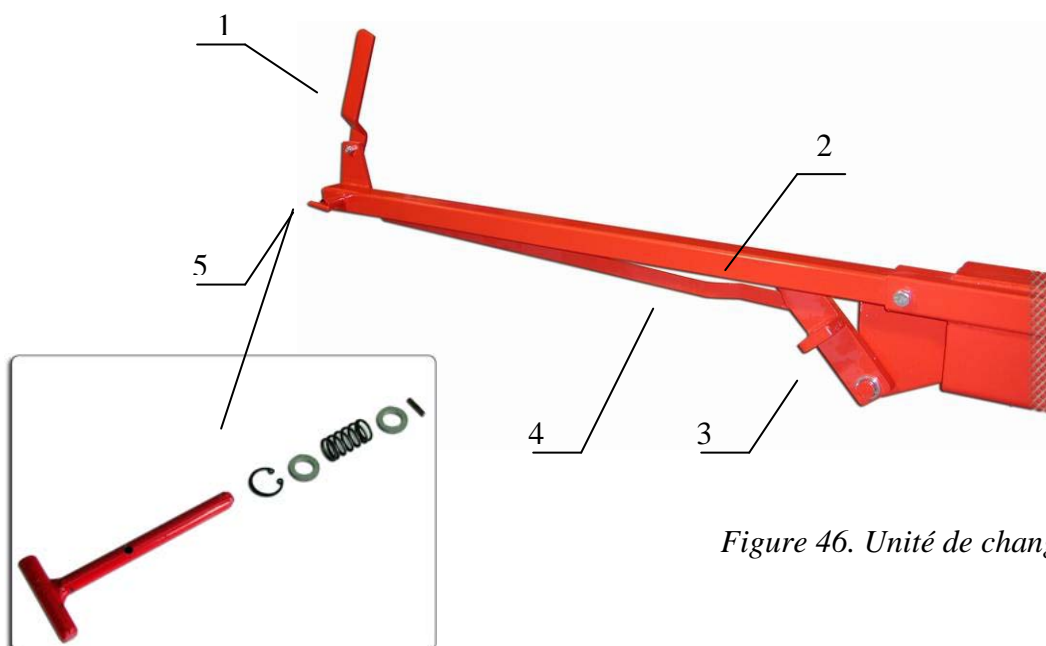

Figure 46. Unité de changement de fonction

Pièces détachées pour unité de changement

Tableau 13.

Rep.	Référence	Dénomination	Remarque
	37203005	Unité de changement de fonction, complète	
1	37203060	Poignée	
2	37203065	Console	
3	37203070	Levier de verrouillage	
4	37203075	Levier	
5	37203080	Poignée de blocage	

5.3.6 Composants hydrauliques

Pour le schéma hydraulique, voir le chapitre 3.5

Composants hydrauliques, pièces détachées

Tableau 14.

Rep.	Référence	Dénomination	Remarque
1	913250/913255	Vérin de basculement/changement 160/80-1570 avec vanne pilotée	
	37913255	Kit de joints d'étanchéité, vérin hydraulique 160/80	
	37913256	Guidage tige de piston, vérin hydraulique 160/80	
	37913258	Tige de piston, vérin hydraulique 160/80	
2	913238	Vérin de potence 125/63-250	
	37913240	Kit de joints d'étanchéité, vérin hydraulique 125/63	
	37913241	Guidage tige de piston, vérin hydraulique 125/63	
	37913243	Tige de piston, vérin hydraulique 125/63	
3,4	313155	Bloc/élévateur de boggie 100/60-125	
	37313160	Kit de joints d'étanchéité, vérin hydraulique 100/60	
	37313162	Guidage tige de piston, vérin hydraulique 100/60	
	37313163	Tige de piston, vérin hydraulique 100/60	
5	913210	Vérin de frein 40/20-60	
	37913210	Kit de joints d'étanchéité, vérin hydraulique 40/20	
	37913212	Guidage tige de piston, vérin hydraulique 40/20	
	37913213	Tige de piston, vérin hydraulique 40/20	
7	913230	Vérin de changement 50/32-70	
	37913230	Kit de joints d'étanchéité, vérin hydraulique 50/32	
	37913232	Guidage tige de piston, vérin hydraulique 50/32	
	37913233	Tige de piston, vérin hydraulique 50/32	
9	913640	Vanne de fin de course	
10	915200	Clapet anti-retour piloté	
11	915201	Clapet anti-retour double piloté	
13	914570	Raccord rapide pour frein 1/2"	

5.3.7 Verrou de cadre

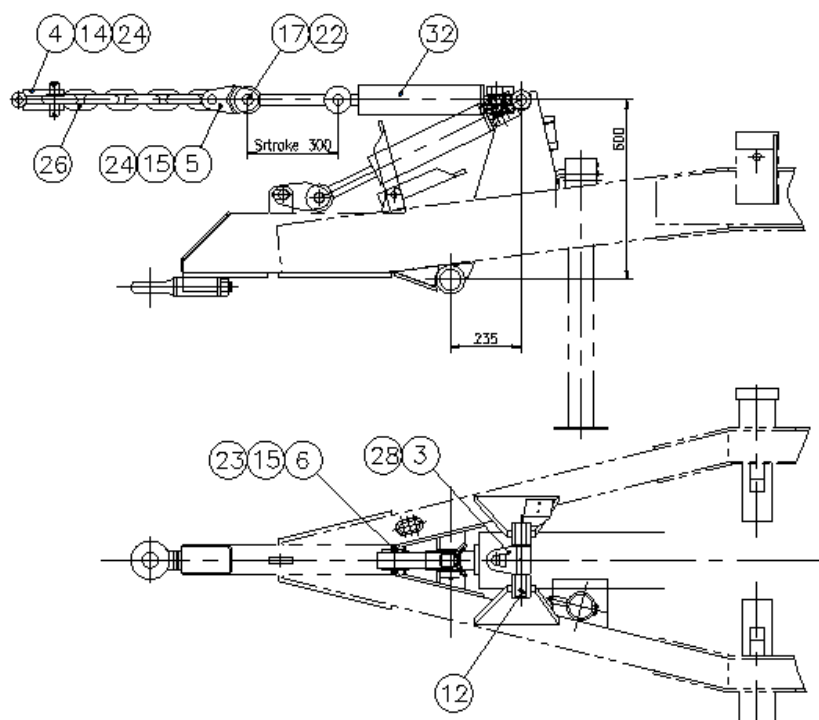

Figure 47. Verrou de châssis

Pièces détachées pour verrou de châssis

Tableau 14.

Rep.	Référence	Dénomination
	391014/1215	Dispositif de verrou châssis hydr.
3	37121520	Articulation
4	37121525	Articulation
5	37121530	Articulation
6	37121535	Support
12	37121522	Axe
14	37121527	Goupille
15	37121532	Goupille
17	37024378	Goupille
22	908110	Goupille 4x45 DIN 94
23	911250	Bague d'arrêt 20 DIN 471
24	920230	Goupille d'arrêt 6x40 DIN 11023
26	920223	Chaîne (8 maillons)
32	313134	Cylindre 90x40x300

5.3.8 Description du vérin

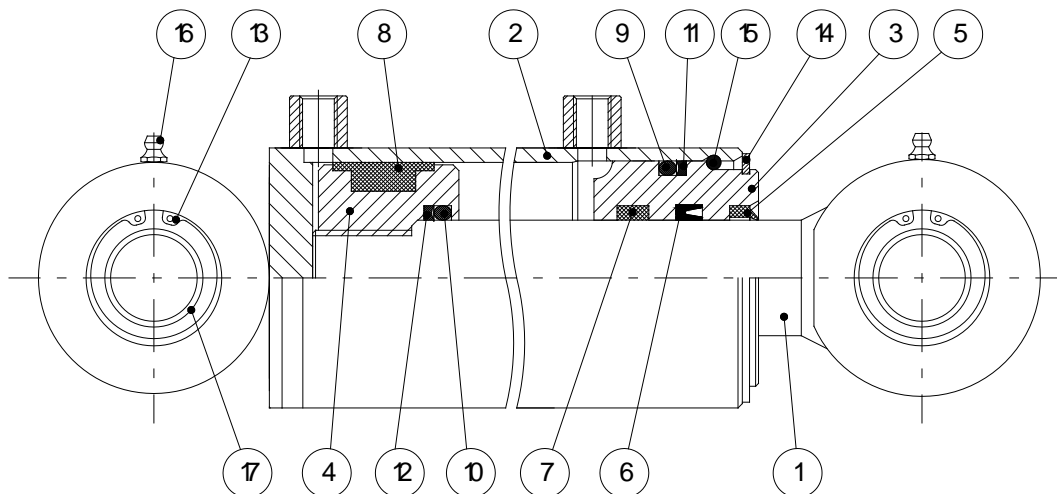

Figure 48. Description du vérin

Tableau 15.

Rep.	Dénomination	Remarque
1	Tige de piston complète	Commande spéciale
2	Tube de vérin	Commande spéciale
3	Guidage tige de piston	
4	Piston	
5	Bague de raclage	Inclus dans le kit joints d'étanchéité
6	Joint	Inclus dans le kit joints d'étanchéité
7	Coussinet	Inclus dans le kit joints d'étanchéité
8	Joint	Inclus dans le kit joints d'étanchéité
9	Joint torique	Inclus dans le kit joints d'étanchéité
10	Joint torique	Inclus dans le kit joints d'étanchéité
11	Joint	Inclus dans le kit joints d'étanchéité
12	Joint	Inclus dans le kit joints d'étanchéité
13	Bague de verrouillage	
14	Bague de verrouillage	Inclus dans le kit joints d'étanchéité
15	Bague de verrouillage	Inclus dans le kit joints d'étanchéité
16	Graisser	
17	Palier d'articulation	

5.3.9 Système électrique

Pour le schéma électrique, voir le chapitre 3.4 Les repères 5 à 8 concernant les pièces détachées ne sont pas représentés dans le système électrique.



Figure 49. Feu arrière

Pièces détachées électriques

Tableau 16.

Rep.	Référence	Dénomination	Remarque
1	920765	Feu arrière	
1	920766	Feu arrière avec fonction feu de recul - spécial	
2	920770	Feu de gabarit 111x40 (orange) - spécial	
3	920715	Boîte de jonction	
4	920695	Connecteur de câble, 7 pôles (mâle)	
5	920180	Connecteur de câble, 7 pôles (femelle) - spécial	
6	920723	Ampoule 12V, 5 W	
7	920745	Ampoule 12V, 21 W	
8	920725	Ampoule 12V, 10 W	

5.3.10 Autres pièces détachées

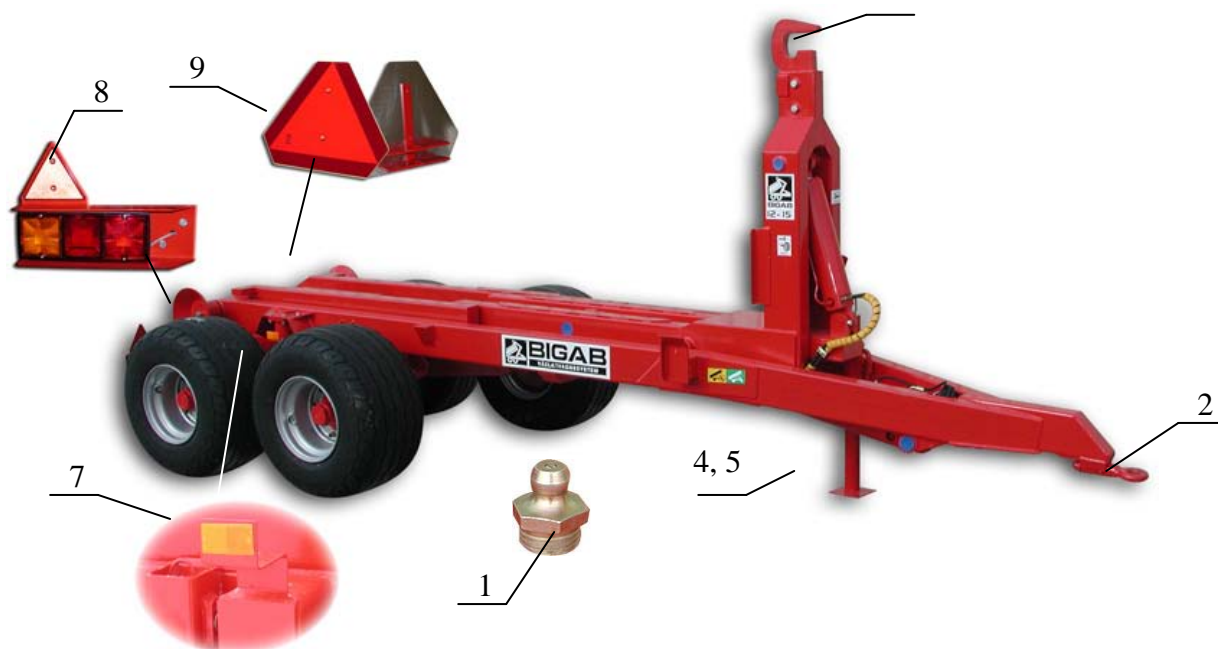

Figure 50. Autres pièces détachées

Autres pièces détachées

Tableau 17.

Rep.	Référence	Dénomination	Remarque
1	930105	Graisseur	
2	920111	Œillet d'attelage	
3	37221002	Crochet	
4	37203068	Béquille	
5	37203067	Goupille	
6	37203085	Étai de sécurité	
7	920160	Réflecteur 94*44 (orange)	
8	920150	Protection de feu	
9	920155	Triangle réfléchissant (rouge)	

6 RECHERCHE DE PANNES

Ces instructions de recherche de pannes visent à faciliter la détermination de la cause d'un arrêt d'exploitation.

Problèmes de l'équipement électrique

Symptôme de la panne	Cause et remède
Problème d'éclairage	La lampe ne fonctionne plus. Remplacez l'ampoule.
	Contrôlez et nettoyez les raccords électriques.
Le fil conducteur est endommagé ou coupé.	Contrôlez et corrigez/remplacez.

Problèmes de l'équipement hydraulique

Symptôme de la panne	Cause et remède
Mouvement trop lent ou le vérin ne retourne pas de la position sortie à la position neutre.	La vanne est coincée. Nettoyez les pièces de la vanne. La vanne doit pouvoir se déplacer librement.
Air dans le système hydraulique.	Localisez le point qui fuit et réparez la fuite. Contrôlez le niveau d'huile. Contrôlez les raccords rapides entre le véhicule tracteur et la remorque.
Fuite trop importante d'huile de la pompe.	Remplacez la pompe.
Pression d'huile insuffisante	Ajustez le niveau d'huile.
Fuite au niveau du joint de piston du vérin hydraulique.	Remplacez le joint.
Bruits anormaux du système hydraulique.	L'air a pénétré dans le système. Localisez le point d'aspiration d'air et réparez la défektivité.
Fuite d'huile	Remplacez le tuyau défectueux. Ajustez les raccords de tuyaux.

Problèmes du système de frein

Symptôme de la panne	Cause et remède
Mauvais fonctionnement des freins. Huile sur les rubans de frein ou garnitures de frein usées.	Nettoyez les garnitures et chauffez avec du gaz ou remplacez les segments de frein.
	Contrôlez le jeu dans le bras de frein et ajustez selon le besoin.